

INFORMAZIONE PRODOTTO

anteo
NEWS

Kit supporto gancio di traino per F3CL075

Il kit permette l'applicazione di un gancio di traino (non fornito) direttamente alla struttura della sponda.

Il gancio applicabile deve avere le seguenti caratteristiche:

$D < 22.4 Kn$ e $S < 350 Kg$.

L'installazione del gancio deve essere conforme alla normativa europea 94/20 EC rivista secondo l'ultimo emendamento della Direttiva 2006/96 EC.

Il supporto per il gancio di traino può essere fornito già installato sulla sponda oppure richiesto per montaggio successivo (retrofit) a cura dell'installatore.

Il kit, realizzato nelle versioni per W58 o W123, è in funzione del tipo di braccio della sponda (C o H) e può essere montato solo su sponde non provviste di martinetti stabilizzatori.

Per non limitare l'applicazione ad un numero ristretto di ganci di traino, la foratura sulla piastra frontale per il fissaggio del gancio è a cura dell'installatore (la posizione finale della sfera del gancio di traino dovrà rientrare in quanto indicato nella normativa già menzionata).

Il montaggio di tipo "retrofit", su sponda già costruita o già installata, necessita di alcuni interventi alla struttura della barra para-incastro.

F3CL075 W58 (esempio di applicazione)

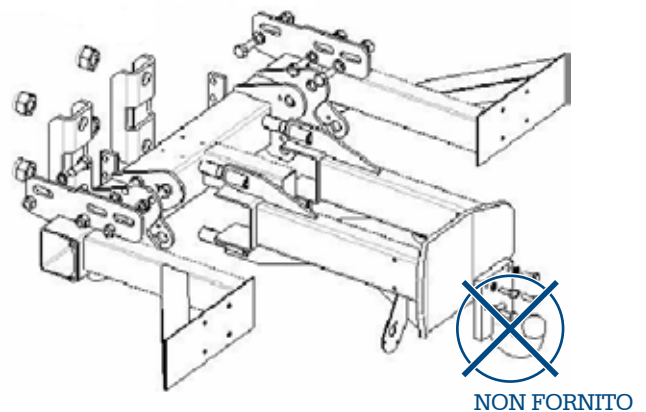
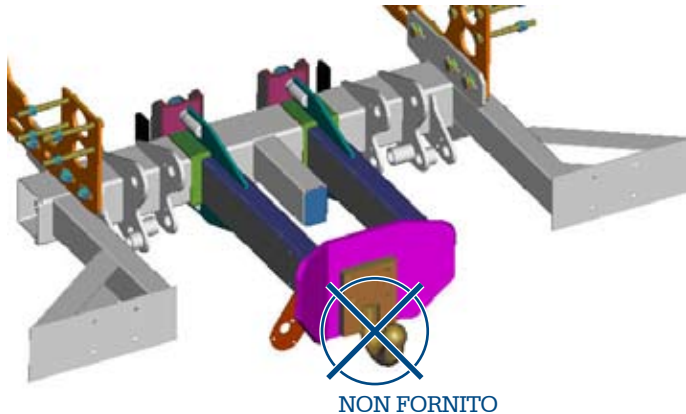

F3CL075 W123 (esempio di applicazione)

