



F3 CLA30 . PLATAFORMA ABATIBLE PARA ANIMALES 5 CILINDROS

CAPACIDAD DE CARGA

- 3000 KG A 600 MM
- 2500 KG A 1000 MM



Parapeto, rampa y modificación de la superficie del plato no se puede proporcionar

ESPECIFICACIONES TÉCNICAS

Cilindros:	2 cil. de elevación + 2 cil. de rotación + 1 cil. de conexión a tierra
Cilindros de rotación:	Doble efecto
Inclinación plataforma:	
Apertura plataforma:	Apertura motorizada
Conexión automática al terreno:	Si, hidráulica
Material plataforma:	Aluminio
Bajada de la plataforma con respecto al plano de carga en cierre:	-75 mm
Altura estándar plataforma Alu:	2600 mm
Plataforma estándar anchura Alu.:	2450 mm (max 2600) 2520 mm (max 2600)
Longitud brazo:	HS
Anchura brazo (W):	1250 mm
Mando principal:	Cuadro de mandos externo
Anchura brazo (W):	1250 mm
Mando principal:	Cuadro de mandos externo
Peso incluida barra para-ensamblaje CE	

APLICACIONES

La plataforma F3CL 30 está aconsejada para vehículos aptos para transporte de animales

F3 CLA30 es adecuada para remolques, semirremolques y remolque con gancho.

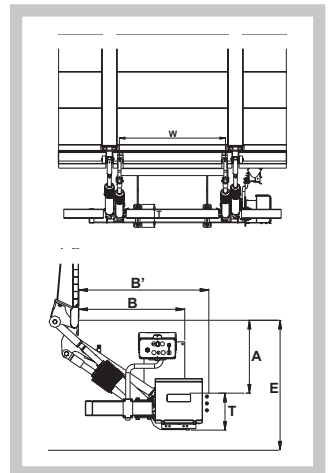

Mod.	Capacidad (Centro de carga a 600 mm)	Dimensiones Plataforma (Estándar)		Peso * Kg	E	A	B	B'	T	Largo Brazo	Ancho Brazo (intereje)	
		Profundidad	Ancho		max	min	max	min			min	W 125
F3 CL 30 HS	3000 kg	2600	2500	670	1240	470	520	810	960	295	1003	1250

*Peso indicativo de una plataforma suministrada en kit sin barra parachoque con plato de 1800mm de altura.

El peso puede cambiar según el ancho. Las dimensiones están en mm, salvo indicación diferente.

Anteo se reserva el derecho de modificar los pesos y especificaciones técnicas sin previo aviso. Anteo no concederá ninguna indemnización por los daños que las variaciones de especificaciones técnicas y/o pesos puedan causar.