



F3 RA

RAMPE HYDRAULIQUE

CAPACITÉ DE CHARGE: DE 2000 À 15000 KG



DESCRIPTION

La rampe hydraulique F3 RA est conçue avec des profilés en aluminium et une structure très légère qui assure une capacité de transfert de charge de 2.000 Kg à 15.000 Kg.

Les longueurs de rampe de 3.600 mm et 4.000 mm permettent une pente de rampe très réduite, assurant ainsi un accès simplifié des engins de manœuvre, chariots élévateurs, automobiles et véhicules en général. Rampe en aluminium divisée en deux parties avec pliage et dépliage au moyen de deux vérins hydrauliques et pieds de support en aluminium positionnés entre la première et la deuxième partie de la rampe pour une stabilité maximale.

MONTAGE

Rampe montée sur la traverse de la plate-forme de chargement du véhicule au moyen de trois charnières.

Le support doit être soudé par l'installateur.

CARACTÉRISTIQUES

Profondeur de plate-forme:	3200 mm (1600+1600) 3600 mm (1800+1800) 4000 mm (2000+2000)
----------------------------	---

Largeur de plate-forme:	2500 mm max
-------------------------	-------------

Vérin de levage:	1
------------------	---

Vérin d'inclinaison:	1
----------------------	---

Inclinaison automatique au sol:	aucun
---------------------------------	-------

Ouverture de plate-forme:	Ouverture hydraulique
---------------------------	-----------------------

Alimentation:	12 ou 24 V
---------------	------------

Couleur du cadre:	Noir KTL
-------------------	----------

Poids:	à partir de 310 Kg
--------	--------------------

OPTIONS CONSEILLÉES

- Télécommande filaire à l'intérieur du véhicule
- Radio commande





F3 RA

RAMPE HYDRAULIQUE

CAPACITÉ DE CHARGE: DE 2000 À 15000 KG

DONNÉES TECHNIQUES

Mod.	Capacité de transfert de charge (Kg)	Profondeur de rampe V	Hauteur de rampe repliée Z	Épaisseur de rampe F	Poids (Kg)
F3 RA 20-32	2000	3200	1600	220	310
F3 RA 20-36		3600	1800		330
F3 RA 40-36	4000	3600	1800	220	375
F3 RA 40-40		4000	2000		395
F3 RA 60-36	6000	3600	1800	280	385
F3 RA 60-40		4000	2000		405
F3 RA 80-36	8000	3600	1800	280	390
F3 RA 80-40		4000	2000		410
F3 RA 100-36	10000	3600	1800	310	400
F3 RA 100-40		4000	2000		420
F3 RA 150-40	15000	4000	2000	310	560

01/2021

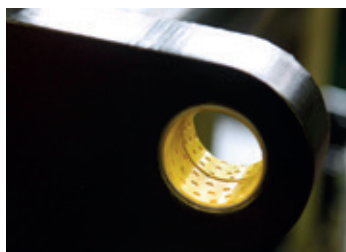
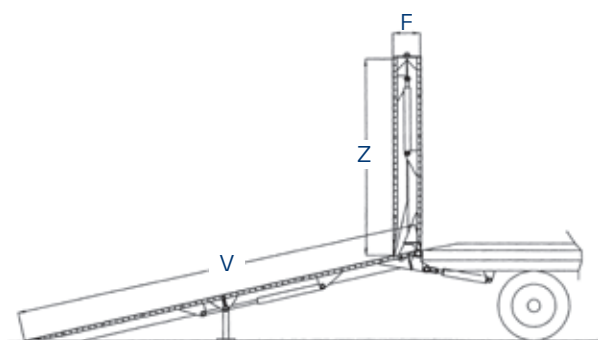

BAGUE À FAIBLE ENTRETIEN ET AXES EN ACIER CHROMÉ

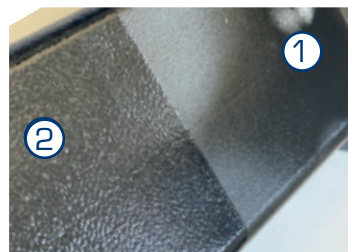

PEINTURE EN POUDRE (2) AJOUTÉE AU KTL PLUS (1). PAS DE ROUILLE ET PAS DE TACHES DE SEL.

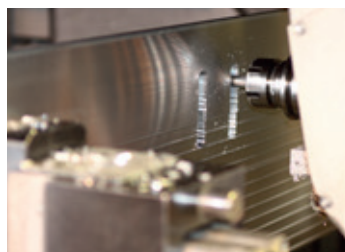

SPECIALISTE DE L'ALUMINIUM A HAUTE RESISTANCE MECANIQUE DEPUIS 1992



UNITÉ DE PUISSANCE À FAIBLE BRUIT & PAS D'ÉLECTRONIQUE = MAINTENANCE FACILE