



F3 CL 17 HL AB F3 CL 22 HL AB

SPONDA A BATTUTA
CON BARRA PARAIURTI SOLLEVABILE PER TRAINO BIGA

PORTATA: 1500, 2000, KG



APPLICAZIONE

La sponda F3 CL 17-22 HL AB è ideale per veicoli equipaggiati con gancio traino BIGA.

La sponda è dotata di barra paraincastro omologata che può essere sollevata in fase di aggancio traino e riposizionata dopo lo sgancio della biga, l'operazione di sollevamento e abbassamento della barra è assistita da una molla per ridurre lo sforzo dell'operatore.

SPECIFICHE TECNICHE

| | |
|------------------------|---|
| Piattaforma: | Alluminio |
| Profondità piattaf.: | da 1600 a 2600 mm barra paraincastro omologata |
| Cilindri sollevamento: | 2 |
| Cilindri rotazione: | 2 |
| Raccordo a terra: | Idraulico (con memoria di posizione) |
| Apertura piattaforma: | Apertura motorizzata |
| Voltaggio: | 12 o 24 V |
| Boccole e perni: | Ingrassabili |
| Colore struttura: | Nero - Cataforesi e verniciatura a polvere |
| Peso: | da 450 Kg |

ACCESSORI SUGGERITI

- Comando interno furgone;
- Radiocomando;
- Comando a piede su piattaforma;
- Luci lampeggianti su piattaforma;
- Ferma-roll;
- Maniglia di chiusura;
- Kit guarnizioni perimetrali;





F3 CL 17 HL AB F3 CL 22 HL AB

**SPONDA A BATTUTA
CON BARRA PARAURTI SOLLEVABILE PER TRAINO BIGA**

PORTATA: 1500, 2000, KG

DATI TECNICI

| Mod. | Portata (600 mm bari- centro) | Peso* (Kg) | Altezza piano di carico (max) | Dist. da piano di carico a sotto teleio | | Spazio per montaggio (min) |
|----------------|-------------------------------------|---------------|-------------------------------------|--|-----|----------------------------------|
| | | | | min | max | |
| F3 CL 17 HL AB | 1500 | 450 | 1415 | 435 | 680 | 1075 |
| F3 CL 22 HL AB | 2000 | 460 | 1415 | 435 | 680 | 1075 |

*Peso approssimativo per sponda con piattaforma 1808 x 2500 mm.

I pesi sopra indicati sono approssimativi e possono variare a seconda della produzione. Anteo si riserva il diritto di modificare pesi e specifiche tecniche senza preavviso. Nessun risarcimento danni può essere richiesto ad Anteo per variazioni di specifiche tecniche e/o di peso.

01/2021

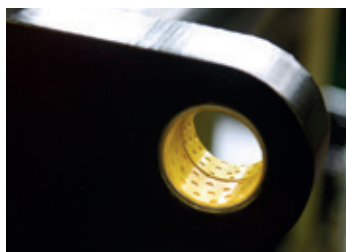
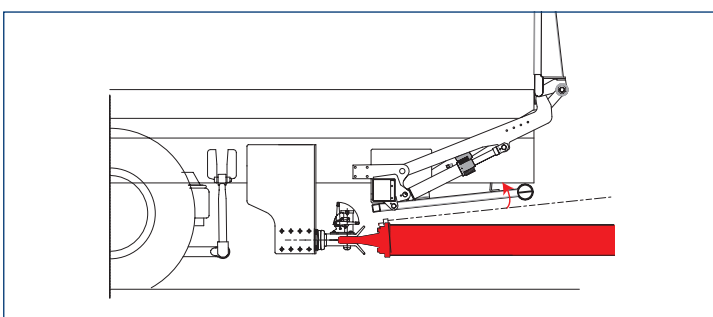
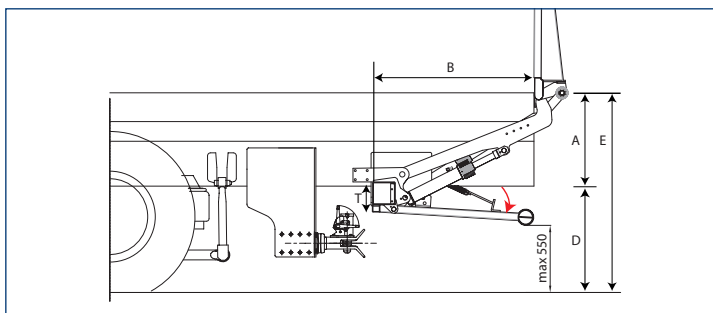

**BOCCOLE A BASSA MANUTEN-
ZIONE E PERNI IN ACCIAIO
CROMATO.**



**VERNICIATURA A POLVERE (2)
SU BASE IN CATAFORESI (1).
LA MIGLIORE PROTEZIONE
CONTRO LA RUGGINE.**

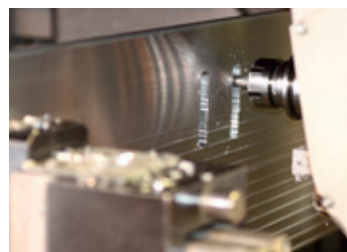

**SPECIALISTI DELL'ALLUMININIO
AD ALTA RESISTENZA DAL
1992.**



**UNITA' IDRAULICA SILENZIOSA
E SENZA PARTI ELETTRICHE
= FACILE MANUTENZIONE.**



www.anteo.com - anteo@anteo.com
ANTEO S.p.A. - Via Nobili 68-70, 40062 Molinella (Bo) - ITALY - +39 051 6906611

