



**ST 600**  
**ST 1100**

**GRADINO ELETTRICO LATERALE**

PORTATA: 320 KG



### APPLICAZIONI

ST 600 / ST 1100 è un gradino elettrico di servizio e stivaggio che può essere montato sotto la porta scorrevole laterale dei più comuni furgoni passeggeri, quali:

- Citroen JUMPER - RELAY
- Fiat DUCATO
- Ford TOURNEO - TRANSIT
- Iveco DAILY
- Mercedes Benz SPRINTER
- Nissan NV400
- Opel MOVANO - VIVARO
- Peugeot BOXER
- Renault MASTER - TRAFIC
- Volkswagen CRAFTER
- Man TGE

### SPECIFICHE TECNICHE

- Riduce la distanza tra il veicolo e il suolo.
- Movimento di uscita e rientro elettrici (rotazione e traslazione solo ST 1100).
- Luce di illuminazione per uso notturno.
- Leva per stivaggio manuale del gradino in caso di emergenza.
- Led cabina che indica che il gradino è in posizione di lavoro.





# ST 600 ST 1100

## GRADINO ELETTRICO LATERALE

PORTATA: 320 KG

### DATI TECNICI

Mod.	PORTATA (max)	Voltaggio	Dimensioni del gradino		Dimensioni cassetta		Peso
			Larghezza	Profondità	Larghezza	Profondità	
ST 600	250 Kg	12 Volt	600 mm	330 mm	745 mm	480 mm	23 Kg
ST 1100	300 Kg	12 Volt	1150 mm	265 mm	1160 mm	280 mm	25 Kg

**ST 600**

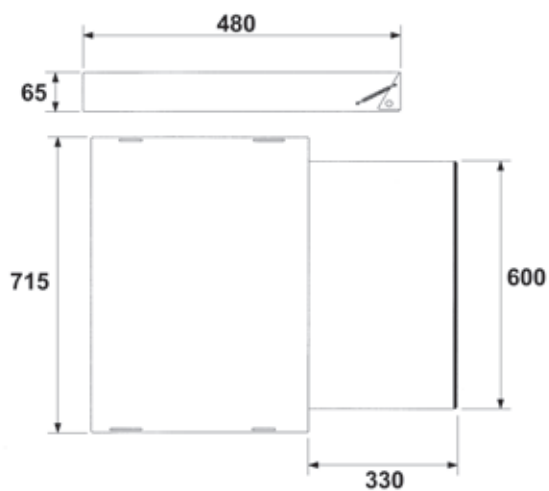

**ST 1100**

