

# EINSTIEGSHILFEN

## ST 600 - ST 1100



**ST 600**  
ELEKTRISCH AUSFAHRBARE  
EINSTIEGSHILFE



**ST 1100**  
ELEKTRISCHE  
AUSFAHRBARE  
EINSTIEGSHILFE

		ST 600	ST 1100
TRAGKRAFT	Kg	250	300
GEWICHT	Kg	23	25
MAX. STROM- VERBRAUCH	12 V Amp	100	100
LEISTUNGS-AUFNAHME	12 V Watt	500	500
GERÄUSCHPEGEL (**)	dB	<70	<70

\*\* A- bewerteter äquivalenter Dauerschalldruckpegel, am Arbeitsplatz

## ANWENDUNGEN

### ST 600

- VERRINGERT DIE EINSTIEGSHÖHE
- ELEKTRISCHE EIN- UND AUSFAHRBEWEGUNG.
- STUFENBELEUCHTUNG FÜR NACHTBETRIEB.
- MECHANISCHE NOTBETÄTIGUNG.
- KONTROLLEUCHE AM AMATURENBRETT
- FAHRZEUGSPEZIFISCHE BEFESTIGUNGEN (FAHRZEUGTYP BEI AUFTRAGSERTEILUNG ANGEBEN).
- SEHR FLACHES, KTL+ BESCHICHTETES GEHÄUSE.
- VERFÜGBAR FÜR FAST ALLE GÄNGIGEN N1 NUTZFAHRZEUGE UND KLEINBUSSE

### ST 1000

- VERRINGERT DIE EINSTIEGSHÖHE
- EIN- UND AUSSCHUB MITTELS DREH- UND FAHRBEWEGUNG.
- STUFENBELEUCHTUNG FÜR NACHTBETRIEB.
- MECHANISCHE NOTBETÄTIGUNG..
- KONTROLLEUCHE AM AMATURENBRETT
- VERFÜGBAR FÜR FAST ALLE GÄNGIGEN N1 NUTZFAHRZEUGE UND KLEINBUSSE

## TRAGFÄHIGKEIT

- 250 KG

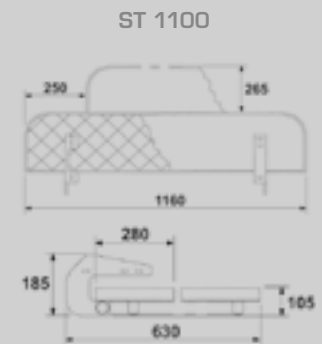

## OPTIONEN



1 Kabelfernbedienung



3 Wippschalter zum heben und senken



4 Sicherheitsgurt



5 4 Punkt Sicherheitsgurt zur befestigung an Zurringen



7 Sicherheitsgurt für Rollstühle bei eingebauten Airlineschienen



8 Automatisches überfahrblech

## STANDARD FEATURES AND SAFETY DEVICES ???



9 AIRLINESCHIENE  
3.65 m.



A  
• Kabelfernbedienung  
• Batterie Hauptschalter mit Schlüsselbetätigung



B  
• Handpumpe zur Notbetätigung  
• Abrollschutz für Rollstuhl



C  
Automatische Haltgriffe