



**ST 600**  
**ST 1100**

## AUTOMATISCHE TRITTSTUFE FÜR SEITENTÜREN

HUBKRAFT: 320 KG



### BESCHREIBUNG

Der ST 600 und ST 1100 ist eine elektrisch Ein- und Ausfahrbarer Trittstufe. Unter anderem montierbar unter den Schiebetüren dieser Fahrzeuge:

- Citroen JUMPER - RELAY
- Fiat DUCATO
- Ford TOURNEO - TRANSIT
- Iveco DAILY
- Mercedes Benz SPRINTER
- Nissan NV400
- Opel MOVANO - VIVARO
- Peugeot BOXER
- Renault MASTER - TRAFIC
- Volkswagen CRAFTER
- Man TGE

### SPEZIFIKATIONEN

- Reduziert den Abstand zwischen Fahrzeugboden und Straße
- Elektrisches Ein- und Ausfahren
- Beleuchtung zur Nutzung bei Dunkelheit
- Hebel zum manuellen Einfahren in Notsituationen
- LED zum Anzeigen der Betriebsbereitschaft





# ST 600 ST 1100

## AUTOMATISCHE TRITTSTUFE FÜR SEITENTÜREN

HUBKRAFT: 320 KG

### TECHNISCHE DATEN

Modell	Hubkraft kg	Spannung	Plattform		Kassette		Gewicht kg
			Breite	Höhe	Breite	Höhe	
ST 600	250	12 V	600 mm	330 mm	745 mm	480 mm	23
ST 1100	300	12 V	1150 mm	265 mm	1160 mm	280 mm	25

### ST 600

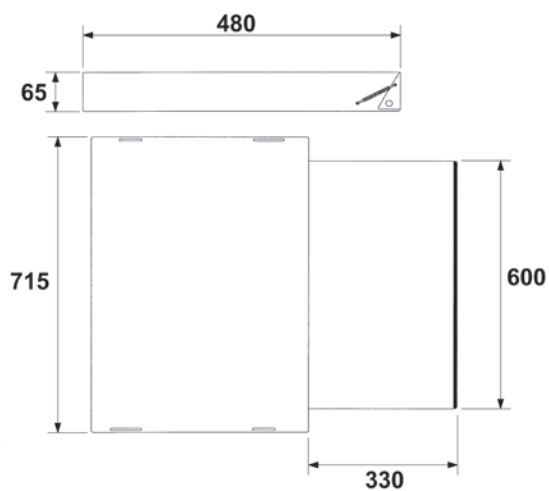

### ST 1100

